



Manual do Usuário

User Guide

www.wtavet.com.br

Transportador de Embriões TE-100

Compact - WTA

**Embryos Transporter TE-100 Compact -
WTA**



ADVERTÊNCIA

Para evitar acidentes e/ou danos, leia e siga atentamente as instruções contidas neste manual antes de usar o produto.



Alerta para a presença de voltagem perigosa.



Alerta para instruções importantes de funcionamento.

Copyright

Manual de instruções do Transportador de Embriões TE-100 Compact - WTA.

WTA, Cravinhos, Estado de São Paulo, Brasil.

O conteúdo deste manual está protegido pelas leis do copyright e não poderá ser reproduzido, distribuído, divulgado e nem armazenado sem a autorização prévia e por escrito da WTA – Watanabe Tecnologia Aplicada Eireli - EPP.

Para obter autorização, informações adicionais e esclarecer dúvidas, entre em contato com o nosso departamento de assistência técnica por e-mail, carta ou telefone.

Atendimento de segunda à sexta-feira das 7:30 às 17:00h

Telefone (16) 3951-8161

E-mail: contato@wtavet.com.br

©WTA – Watanabe Tecnologia Aplicada Eireli - EPP - Todos os direitos reservados.

Observações

As informações, ilustrações e especificações incluídas neste manual levam em consideração as características mais recentes do produto disponível no mercado.

Em função do uso de novas tecnologias e matérias-primas, a WTA se reserva o direito de alterar o projeto e as especificações técnicas do produto sempre que for necessário e sem aviso prévio, não incorrendo assim, em obrigações de qualquer espécie.

Este manual é parte integrante do produto. Portanto, o consumidor deve guardá-lo para eventuais consultas.

Índice

ADVERTÊNCIA.....	2
Copyright.....	2
APRESENTAÇÃO.....	5
ACESSÓRIOS.....	5
APLICAÇÃO DO PRODUTO.....	6
CARACTERÍSTICAS TÉCNICAS.....	7
ESPECIFICAÇÕES DE FUNÇÕES.....	7
PRECAUÇÕES IMPORTANTES.....	8
Reparos.....	8
Cuidados e Transporte.....	8
Limpeza.....	8
Queda de Objetos Dentro do Equipamento.....	8
Cabo de Força.....	8
Chuvas e Trovoadas.....	8
Fusíveis.....	8
Bateria.....	8
INSTALAÇÃO, AJUSTES E OPERAÇÃO.....	9
Selecionar a Temperatura.....	9
Temperatura Máxima e Mínima Durante o Transporte (T.max e T.min).....	9
Alarme Sonoro de Temperatura.....	9
Carga da Bateria.....	9
Aviso de Nível de Bateria.....	10
GARANTIA.....	11
SOLUÇÃO DE PROBLEMAS.....	13
SERVIÇO DE ASSISTÊNCIA TÉCNICA / ATENDIMENTO AO CONSUMIDOR.....	14

Index

WARNING.....	15
Copyright.....	15
PRESENTATION.....	15
ACCESSORIES.....	16
PRODUCT APPLICATION.....	16
TECHNICAL FEATURES.....	17
FUNCTIONS' SPECIFICATION.....	18
IMPORTANT PRECAUTIONS.....	19
Repairs.....	19
Cares and Transport.....	19
Cleaning.....	19
Objects Falling Inside the Equipment.....	19
Power Cable.....	19
Rain and thunderstorms.....	19
Fuses.....	19
Battery.....	19
INSTALATION, SETTING AND OPERATION.....	20
Temperature Select.....	20
Audible Temperature Alarm.....	20
Battery Charge.....	20
Battery Level Warning.....	21
LIMITED WARRANTY.....	22
PROBLEM SOLUTION.....	24
TECHNICAL ASSISTANCE SERVICE/CUSTOMER SERVICE.....	24

APRESENTAÇÃO

Parabéns pela escolha. Você acaba de adquirir um produto WTA, marca que agrega qualidade e tecnologia no que fabrica.

A WTA é uma empresa brasileira especializada em soluções para reprodução animal. Nossos produtos são desenvolvidos para o trabalho com bovinos, ovinos e equinos, com reconhecida aprovação pelos mais renomados especialistas do mundo.

Sua estrutura em alumínio anodizado oferece, além de um design elegante, condições que facilitam sua limpeza interna e externa.

Para obter o melhor desempenho do produto aconselhamos a leitura deste manual.

ACESSÓRIOS

Ao adquirir o seu equipamento, certifique-se de que os seus acessórios estejam intactos e inclusos na embalagem:

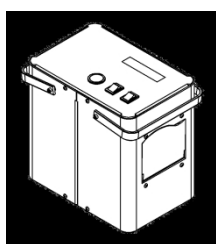

Transportador de Embriões TE - 100 Compact



Cabo veicular



Cabo de energia



Fonte de alimentação

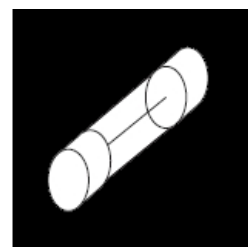

Dois fusíveis 15A 30mm

Nota

Caso algum acessório esteja faltando ou se encontre avariado, entre em contato com o departamento de atendimento ao consumidor da WTA, no prazo de 3 (três) dias, contados a partir da data de entrega do produto.

APLICAÇÃO DO PRODUTO

O Transportador de Embriões TE-100 Compact é um equipamento que oferece segurança para transportar Embriões entre o laboratório de FIV e o campo.

Prático e fácil de usar, o equipamento possui um sensor eletrônico que mantém a temperatura durante o transporte, bem como uma bateria interna que garante autonomia de 24hs* de funcionamento contínuo, com variação de temperatura de $\pm 0,5^{\circ}\text{C}$. Adequado para bagagem de mão permite transportar 98 palhetas de 0,25 mL.

* Teste com temperatura de armazenamento de 36°C , sem interrupção, temperatura ambiente de 25°C , com carga completa e primeiro aquecimento do bloco conectado à rede elétrica.

CARACTERÍSTICAS TÉCNICAS

- Equipamento fabricado em alumínio.
- Peso bruto aproximado: 5,700kg.
- Dimensões (C x L x A): 212 x 125 x 200mm.
- Potência máxima: 64,5W.
- Fonte AC: 100~240Vac - 50/60 Hz 1,4 A. ou veicular 12Vdc.
- Regulagem de temperatura de 34 à 39°C.
- Variação de temperatura de $\pm 0,5^{\circ}\text{C}$.
- Bateria Íon de Lítio: 11,25Vdc; 8850mAh; 99,6Wh).
- Alarme Indicador de temperatura.
- Indicador de carga da bateria.
- Garantia do produto 3 anos.

ESPECIFICAÇÕES DE FUNÇÕES

01 - Tampa do Transportador

02 - Display LCD

03 - Botão On/Off

04 - Botão +/-

05 - Botão MENU

06 - Alça

07 / 08 Entrada DC

09 - Led indicador

10 - Fonte de alimentação

11 - Saída DC

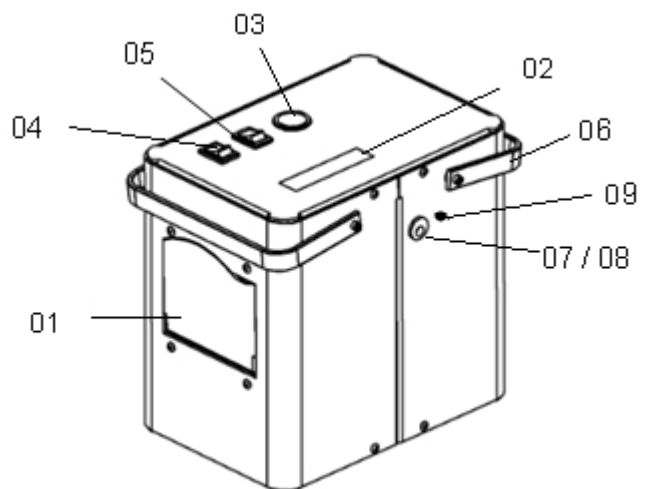
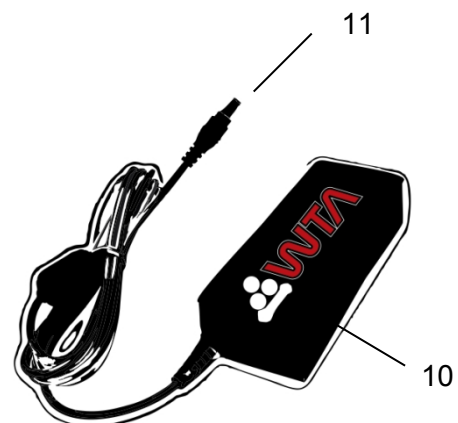

PRECAUÇÕES IMPORTANTES

Reparos:



Não abra o equipamento. Todos os reparos e manutenções devem ser executados por profissionais autorizados ou pelo serviço de assistência técnica WTA.

Cuidados e Transporte:



Evite trepidações durante o transporte, tal procedimento poderá danificá-lo. Certifique-se que o equipamento esteja bem acomodado e protegido contra eventuais acidentes.

Limpeza:



Limpe o equipamento com um pano macio e levemente umedecido com água. Não use álcool, thinner ou outros solventes, pois eles causarão danos ao acabamento do equipamento.

Queda de Objetos Dentro do Equipamento:



Não coloque vasos ou copos contendo líquidos, nem moedas, cliques ou outros objetos metálicos sobre o equipamento. Caso ocorra a queda de líquido ou de quaisquer objetos no interior do equipamento, desligue-o imediatamente e entre em contato com a assistência técnica.

Cabo de Força:



Não pise no cabo de força e nem coloque qualquer tipo de peso (móveis, embalagens, etc.) sobre ele.

Chuvas e Trovoadas:



Na ocorrência de temporais com descargas elétricas, desligue o equipamento da tomada.

Fusíveis:

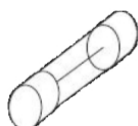

Para efetuar a troca, solte a parte metálica do conector (acendedor de cigarro) e substitua o fusível danificado.

Bateria:



Para efetuar a troca recomenda-se que este serviço seja feito exclusivamente pela assistência técnica autorizada.

INSTALAÇÃO, AJUSTES E OPERAÇÃO

Selecionar a Temperatura

Sempre que o equipamento for ligado, após a inicialização, o visor (02) indicará a última temperatura ajustada. Caso seja necessário modificar esse valor, pressione “+” ou “-” (04) para aumentar ou diminuir a temperatura. Após selecionar a temperatura, pressione o botão “MENU” (05) para confirmar. Caso não seja pressionado nenhum botão em um intervalo de 10 segundos, o equipamento inicializará o processo de controle de temperatura e aquecimento do bloco com a última temperatura ajustada.

Obs.: Após desligar o equipamento, aguarde 5 segundos para liga-lo novamente.

Temperatura Máxima e Mínima Durante o Transporte (T.max e T.min)

Com o equipamento em funcionamento, pressione e mantenha pressionado por 5 segundos o botão “MENU” (05). O visor irá mostrar T.max e T.min (02) com seus respectivos valores, onde T.max é a maior temperatura atingida e T.min é a menor. Os valores de T.Max e T.Min são salvos na memória somente após o equipamento alcançar a temperatura programada. Para zerar esses valores, basta desligar e ligar o equipamento novamente.

Alarme Sonoro de Temperatura

O alarme sonoro irá soar quando existir uma variação de temperatura de $\pm 1,0^{\circ}$ C.

Carga da Bateria



Para obter carga completa, insira o conector (11) no equipamento (07 – 08) e posteriormente ligue o carregador (10) à rede elétrica 110 ~ 240Vac) usando o cabo de força. Também é possível carregar a bateria utilizando o cabo veicular (12Vcc). Para obter a carga completa da bateria, mantenha o equipamento conectado à rede elétrica por no mínimo 8 horas, preferencialmente com o equipamento desligado. Para acompanhar o carregamento, verifique o “Led Indicador” (09):

- vermelho = carregando
- verde = carga completa.

Modo Econômico de Energia (desabilita o visor e alarme sonoro)

Com essa função é possível executar o transporte com menor consumo da bateria.

Para ter acesso a essa função, na tela de trabalho, mantenha pressionado o botão “+” (04) e em seguida mantenha pressionado o botão “MENU” (05).

Para sair do modo econômico de energia, mantenha pressionado o botão “MENU” (05) e em seguida mantenha pressionado o botão “-“ (04) por 10 segundos. O visor (02) e o alarme sonoro ficarão funcionais.

Obs.: Para manter o equipamento em funcionamento nesse modo, mantenha o botão “ON/OFF” em “ON” (03).



Caso o equipamento seja desligado (chave “ON/OFF” na posição “OFF”), será memorizada sua posição no modo econômico, assim sendo, quando ele for ligado novamente (chave ON/OFF na posição “ON”) o equipamento automaticamente é iniciado com a função modo econômico ativo (display e alarme sonoro desativados), com a última temperatura de trabalho ajustada.

Aviso de Nível de Bateria

Quando a carga da bateria atingir próximo de 0% o equipamento ficará emitindo “beeps” para indicar ao usuário que o equipamento está com a carga da bateria baixa, esse aviso soará por cerca de 5 minutos, após esse tempo, o nível de carga da bateria estará muito baixo, em seguida o equipamento é desativado para evitar que a bateria se danifique.

Obs.: Jamais deixe sua bateria atingir nível crítico de 0%, pois se isso acontecer, ela sofrerá um grande desgaste, provocando assim a redução de sua vida útil.

GARANTIA

A WTA – Watanabe Tecnologia Aplicada Eireli - EPP segue rigorosas normas internas de controle da qualidade na fabricação de seus produtos. Além da garantia legal de 90 (noventa) dias, prevista no Código de Defesa do Consumidor, assegura aos seus clientes Garantia Adicional de 33 meses, contados a partir da data da emissão da nota fiscal de compra, desde que o equipamento tenha sido instalado e utilizado conforme as orientações contidas no Manual do Usuário.

Mesmo se houver transferência da propriedade do equipamento, a garantia continuará tendo validade de acordo com o prazo e as condições acima especificadas.

Este produto foi cuidadosamente avaliado em todas as etapas do processo de fabricação. A presente garantia sempre o acompanhará, valendo somente no país em que o produto foi adquirido.

Fica entendido por Garantia Adicional, o reparo gratuito do produto e/ou a reposição de peças que, de acordo com parecer técnico da WTA, apresentem defeito de fabricação.

Somente profissionais de Assistência Técnica WTA estão habilitados para reparação de defeitos pela garantia, mediante apresentação da nota fiscal de venda (original) ao primeiro comprador / consumidor.

O Serviço de Garantia Compreende

- Atendimento na assistência técnica da WTA.
- Peças utilizadas na manutenção, observadas as exceções previstas no item “Exclusão da Garantia”.

O produto deverá ser enviado diretamente à WTA observando-se que:

- O produto deverá ser devidamente embalado, se possível em sua embalagem original, juntamente com o manual, cabos e demais acessórios que tiverem sido entregues no momento de sua aquisição.
- O produto será previamente avaliado pelos técnicos da WTA antes do reparo.
- As despesas de transporte, frete e embalagem ficará a cargo da WTA apenas durante o prazo da garantia legal (90 dias). Após este período tais custos serão de responsabilidade do cliente.

Perda da Garantia

Esta garantia não cobre defeitos ou vícios decorrentes das seguintes situações:

- Instalação e uso do produto de forma inadequada ou em desacordo com as respectivas orientações e informações descritas neste Manual, inclusive serviços de instalação, regulação externa, limpeza e uso de acessórios em desacordo com as especificações técnicas.
- Defeitos causados por acidentes, quedas, fenômenos atmosféricos (chuvas, inundação, descargas elétricas), umidade excessiva (água, líquidos em geral), salinidade, sinistro (roubo ou furto), perda ou transporte inadequado do produto.
- Instalação, ajuste, conserto ou assistência técnica feitas por pessoas fora da assistência técnica da WTA.
- Nota fiscal e/ou número de série adulterados ou retirados.
- Modificações, alterações ou violação do produto original.
- Produto ligado à rede elétrica imprópria ou sujeita à flutuações excessivas.
- O produto for adquirido em saldo, mostruário ou demonstração, sendo esta situação caracterizada por meio de identificação na nota fiscal de compra e/ou preço inferior ao praticado no mercado.

Importante: A WTA não se responsabiliza por danos causados aos equipamentos durante o transporte. Ao adquirir seu produto certifique-se no ato de entrega de que não esteja avariado ou com defeitos aparentes. Caso note alguma irregularidade, devolva o produto imediatamente.

Este Termo de Garantia Não Inclui

- Revisões periódicas.
- Deslocamento e despesa de técnico por parte da assistência técnica autorizada WTA.

Responsabilidade

A WTA não tem controle ou influência sobre as condições em que o equipamento é utilizado, bem como as metodologias empregadas. Assim, a WTA não assume qualquer responsabilidade pelos resultados, utilização e/ou desempenho do equipamento (incluindo: danos por perdas de lucros, interrupção de atividade comercial, perda de informações comerciais ou outras perdas pecuniárias). A WTA espera que a utilização do equipamento seja feita por pessoal capacitado. O comprador reconhece que o equipamento está sujeito a todos os termos e condições descritas neste manual.

SOLUÇÃO DE PROBLEMAS

Muitas vezes, aquilo que a primeira vista parece ser um defeito, pode ser algo simples, que você mesmo pode solucionar. Portanto, caso você observe algum problema com o funcionamento do equipamento, verifique os procedimentos relacionados a seguir.

Mal Funcionamento na Rede Elétrica

- Verifique se o cabo de energia está conectado corretamente.
- Desconecte-o da rede elétrica, aguarde 5 segundos e conecte novamente.

Equipamento Não Liga

- Verifique se o equipamento está ligado, ou seja, o botão liga/desliga deve estar pressionado.
- Verifique se o equipamento está no modo “Econômico de Energia”. Caso positivo, desabilite a função.
- Verifique o nível de carga da bateria, pode estar baixo.

Aparelho Não Funciona no Veículo

- Verifique se o cabo de energia está conectado corretamente.
- Verifique se o fusível do cabo não está rompido.

Se o problema persistir, entre em contato com o Serviço de Assistência Técnica e faça uma descrição detalhada do problema.

SERVIÇO DE ASSISTÊNCIA TÉCNICA / ATENDIMENTO AO CONSUMIDOR

Se houver qualquer dúvida ou necessidade de informações adicionais sobre a garantia, montagem, instalação, ajuste e uso do produto, favor entrar em contato com nosso departamento de atendimento ao consumidor:

Atendimento de segunda à sexta-feira das 7:30 às 17:00h

Telefone (16) 3951-8161

E-mail: contato@wtavet.com.br



+ 55 (34) 99293-0034



[wtafiv.financieiro](https://www.wtafiv.financieiro)

]

USER GUIDE

WARNING

To prevent accidents and/or damage, read and follow carefully this instruction guide before using the product.



Warning for dangerous voltage presence.



Warning for important operating instructions.

Copyright

Embryos Transporter TE-100 Compact User Guide

WTA, Cravinhos, State of São Paulo, Brazil.

The content of this guide is protected by copyright laws and cannot be reproduced, distributed, disclosed neither stored without prior written permission of WTA - Watanabe Tecnologia Aplicada Eireli - EPP.

In order to obtain authorization, additional information or to clarify doubts, please contact our Technical Assistance Department by e-mail, letter or phone.

*Opening hours: From Monday to Friday, 8:30 am to 5:30 pm (GMT -03:00)

Phone: +1 (979) 676 - 1968

E-mail: sales@wtavet.com.br

©WTA - Watanabe Tecnologia Aplicada Eireli - EPP - All rights reserved

Comments

The information, illustrations and specifications contained in this user guide assume the latest features of the product available at the time of its publication.

Due to the use of new technologies and raw materials, WTA reserves the right to change the design and/or technical specifications of the product always as necessary and without prior notice, without incurring in any obligations.

This manual is an integral part of the product. Therefore, the consumer should save it for any queries.

PRESENTATION

Congratulations on your choice. You have just purchased a WTA product, a brand that adds quality and technology in what it manufactures.

WTA is a Brazilian company specialized in solutions for animal reproduction. Our products are developed for working with cattle, sheep and horses, with recognized approval by the most renowned specialists in the world.

Its anodized aluminum frame offers, besides an elegant design, conditions that facilitate its internal and external cleaning.

For the best performance of the product we recommend reading this manual.

ACCESSORIES

When acquiring your equipment, be sure that these accessories are intact and included in the package:

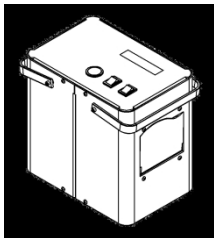

Embryo Transporter
TE-100 Compact



Vehicular cable



Power cable

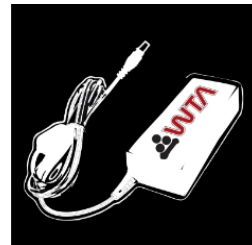

Power supply

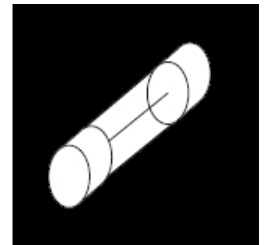

2 Fuses 15A
30mm

Note: If any accessory is missing or defective, please contact the WTA Technical Assistance, within 3 days counted from the product delivery date.

PRODUCT APPLICATION

The Embryos Transporter TE-100 Compact is an equipment that offers safety to transport embryos from IVF laboratory to the field

Practical and easy to use, the equipment has an electronic sensor that maintains the temperature during transport, as well as an internal battery that guarantees autonomy of 24hs * of continuous operation, with temperature variation of ± 0.5 ° C. Suitable for carry-on luggage allows you to carry 98 pallets of 0.25 ml.

* Tested at 96, 8°F without interruption at an environmental temperature of 77°F, full load and first heating block connected to power grid

TECHNICAL FEATURES

- Equipment manufactured in aluminum.
- Dimensions (W x L x H) 212 x 152 x 200mm.
- Approximate gross weight: 5,700 kg.
- Maximum power: 64,5W.
- Power 110~240 Vac - 50/60Hz. - 1,4^a ou 12Vdc (vehicular).
- Temperature adjustment from 93,2°F to 102.2°F.
- Temperature tolerance of ± 1.0 ° F.
- Li-Ion Battery: 11.25Vdc; 8850mAh; 99.6Wh).
- Alarm of temperature indicator.
- Battery charge indicator.
- Product warranty 3 years.

FUNCTIONS' SPECIFICATION

- 01 - Lid
- 02 - Display
- 03 – Switch On/Off
- 04 - + / - button
- 05 - MENU
- 06 - Handle
- 07 / 08 - Input DC
- 09 - Led Indicator
- 10 - Power supply
- 11 - Output DC

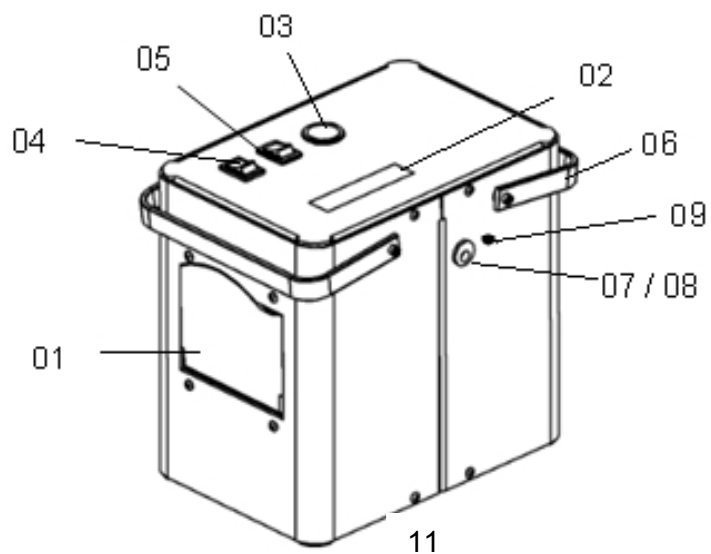

IMPORTANT PRECAUTIONS



Repairs:

Do not open the device. All repairs and maintenance should be performed by authorized professionals or by WTA service.



Cares and Transport:

Avoid shaking during transport which can damage it. Make sure that the equipment is properly seated and protected against any accidents.



Cleaning:

Clean the exterior with a soft cloth slightly moistened with water. Do not use alcohol, thinner or other solvents as they will cause damage device's finishing.



Objects Falling Inside the Equipment:

Do not place recipients or cups containing liquid, or coins, paper clips or other metallic objects on the control module. If any liquid or any objects falls inside the equipment, turn off the power immediately and contact the service center.



Power Cable:

Do not step on the power cable or put any kind of objects (furnishing, etc.) over it.



Rain and thunderstorms:

In storms with electric discharge events disconnect the equipment from the AC power.

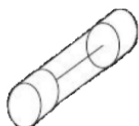

Fuses:

To change the fuse, loosen the metal part of the connector to the cigarette lighter and replace the damaged fuse.



Battery:

In order to make the exchange, it is recommended that this service be done exclusively by authorized technical assistance.

INSTALATION, SETTING AND OPERATION

Temperature Select

Whenever the equipment is turned on, after booting, the display (02) will indicate the last setting temperature. In case that is necessary to modify this value, press "+" or "-" (04) button to increase or decrease the temperature. After selecting temperature, press the "MENU" (05) button to confirm. In case that any button is not pressed for an interval of 10 seconds, the equipment will initialize the process of temperature and heating block control with the last temperature adjusted.

Note: After turning off the equipment, wait 5 seconds to turn it on again.

Maximum and Minimum Temperature During the Transport (T.max and T.min)

With the equipment in operation, press and hold it for 5 seconds the "MENU" (05) button. The display will show T.max and T.min (02) with their values, where T.max is the highest temperature hit and T.min the smallest one. T.Max and T.Min values are saved in memory only after the equipment achieves the temperature set. For reset these values, simply turn off and turn on the equipment again.

Audible Temperature Alarm

The audible alarm will sound when there is a $\pm 2,0^{\circ}$ F temperature variation.

Battery Charge



To achieve full charge, insert the connector (11) into the equipment (07 - 08) and then connect the charger (10) to the mains (110 ~ 240Vac) using the power cable. It is also possible to charge the battery using the car cable (12Vdc).

To fully charge the battery, keep the equipment connected to the mains for at least 8 hours, preferably with the equipment switched off. To follow the charging, check the "Indicator Led" (09):

- red = loading
- green = full charge.

Energy Economy Mode (disables display and alarm sound)

With this function is possible to transport with a higher energy saving because disables the display and the alarm sound, so there is a lower battery consumption.

To access this function, by the work screen, keep pressed the "+" (04) button and then hold the "MENU" button (05), the display will disable the display and the audible alarm.

To exit from the economic energy mode, hold the button "MENU" (05), and then hold the "-" button (04) for 10 seconds, so the display (02) and the audible alarm will run again.

Note: To maintain the equipment operating in this mode, hold the "ON / OFF" button at "ON" (04).



If the unit is turned off (key "ON / OFF" on "OFF" position) its position is memorized in economical way, therefore, when it is turned on again (ON / OFF key in "ON" position) the equipment is automatically initiated with the function economic mode activated (display and alarm sound off), with the last working temperature adjusted.

Battery Level Warning

When the battery charge reaches 0% the equipment will be issuing beeps to indicate to the user that the machine is under a load of low battery, this warning will sound around 5 minutes. After this time, the battery charge level is too low, then the equipment is turned off to avoid a large wear on battery.

Note: Never leave your battery reach the critical level of 0%, because if this happens, it will suffer a high wear, thus reducing its life cycle.

WARRANTY

WTA - Watanabe Applied Technology Eireli - EPP follows strict internal quality control standards in the products manufacture. In addition to the legal guarantee of 90 (ninety) days, provided for in the Consumer Protection Code, it guarantees its customers an additional 33-month Warranty, counted from the date of issue of the purchase invoice, provided that the equipment has been installed and according to the guidelines contained in the User's Manual.

Even if ownership of the equipment is transferred, the warranty will continue to be valid according to the terms and conditions specified above.

This product has been carefully evaluated at every stage of the manufacturing process. This warranty will always accompany you, valid only in the country where the product was purchased.

It is understood by Additional Warranty, the free repair of the product and / or the replacement of parts that, according to technical opinion of the WTA, present a manufacturing defect.

Only WTA Technical Assistance professionals are entitled to repair defects for the guarantee, by presenting the sales tax (original) to the first buyer / consumer.

The Warranty Service

- Assistance in WTA technical assistance.
- Parts used for maintenance, subject to the exceptions provided in the item "Exclusion of Warranty".

The product should be sent directly to the WTA observing that:

- The product must be properly packed, if possible in its original packaging, together with the manual, cables and other accessories that have been delivered at the time of purchase.
- The product will be pre-evaluated by WTA technicians prior to repair.
- Shipping, freight and packaging costs will only be charged to WTA during the legal guarantee period (90 days). After this period such costs will be the customer's responsibility.

Voiding Warranty

This warranty does not cover defects or defects arising from the following situations:

- Installation and use of the product in an improper way or in disagreement with the respective guidelines and information described in this Manual, including installation, external adjustment, cleaning and use of accessories not in accordance with technical specifications.
- Defects caused by accidents, falls, atmospheric phenomena (rains, floods, electric discharges), excessive humidity (water, liquids in general), salinity, sinister (theft or theft), loss or improper transport of the product.
- Installation, adjustment, repair or servicing by persons outside WTA service.
- Invoice and / or serial number adulterated or withdrawn.
- Modifications, alterations or violation of the original product.
- Product connected to the mains improper or subject to excessive fluctuations.
- The product is purchased in balance, showcase or demonstration, this being characterized by means of identification in the invoice of purchase and / or price lower than the one practiced in the market.

Important: WTA is not liable for damage to equipment during transportation. When purchasing your product make sure on the delivery act that it is not defective or with apparent defects. If you notice any irregularities, return the product immediately.

This Warranty Statement Does Not Include

- Periodic reviews.
- Displacement and expense of technician by authorized WTA service.

Responsibility

The WTA has no control or influence over the conditions under which the equipment is used, as well as the methodologies employed. Thus, WTA assumes no responsibility for the results, use and / or performance of the equipment (including: damages for loss of profits, interruption of business activity, loss of business information or other pecuniary losses). WTA expects that the equipment will be used by trained personnel. The purchaser acknowledges that the equipment is subject to all terms and conditions described in this manual.

PROBLEM SOLUTION

Often what at first appears to be defective may be something simple to be solved. If you notice any problem related to the equipment operation, check the procedures listed below.

Malfunctioning on the Power Grid

- Make sure the power cable is properly connected.
- Disconnect it from the power, then wait 5 seconds and connect it again.

Equipment Do Not League

- Check that the equipment is switched on, ie the power button must be pressed.
- Verify that the equipment is in the Low Power mode. If so, disable the function.
- Check the battery charge level, it may be low.

Device Does Not Work on the Vehicle

- Make sure that the cable is properly connected.
- Make sure that the fuse cord is not broken

If the problem persists, please contact our Technical Assistance Service by making a detailed description of the problem.

TECHNICAL ASSISTANCE SERVICE/CUSTOMER SERVICE

If there is any doubt or if it is necessary additional information about warranty, assembly, installation, adjustment or utilization of the product, please contact our Customer Service Department:

Opening hours: From Monday to Friday, 8:30 am to 5:30 pm (GMT -03:00)

Phone: +1 (979) 676 – 1968

E-mail: sales@wtavet.com.br



+ 55 (34) 99293-0034



[wtafiv.financieiro](https://www.wtafiv.financieiro.com.br)

Manual do Usuário do Transportador de Embriões TE-100 Compact.

Embryos Transporter TE-100 Compact User Guide

Imagens contidas no Manual são meramente ilustrativas.

Images contained in the Guide are merely illustrative.

Todos os direitos reservados | All rights reserved

